

APPLIKATIONSENHET 52-18-03 FÖR KRÄVANDE APPLIKATIONER

Applikationsenhet 52-18-03 är en komplett vägningsenhet för montage i ny eller befintlig konstruktion.

Applikationen finns i tre utföranden: Friglidande, med 2 anslag och med fast tapp. Urhakningskydd ingår som standard. Det ingår även en montagefixtur som säkerställer att applikationen blir måttriktigt installerad.

Genom att kombinera applikationsenhet 52-18-03 med lastcell SB4 och viktindikator från Flintab, erhålles en precisionsvåg med vägningsnoggrannhet enligt OIML klass 3.

- Inga kraftshuntande stabiliseringar som försämrar noggrannheten
- Rörelsefrihet vid termisk expansion
- Snabb installation. Svetsas eller skruvas fast mellan lastbärare och underlag
- Finns i elförzinkat och rostfritt utförande
- Har urhakningskydd som standard
- Vägningsnoggrannhet enligt OIML klass 3

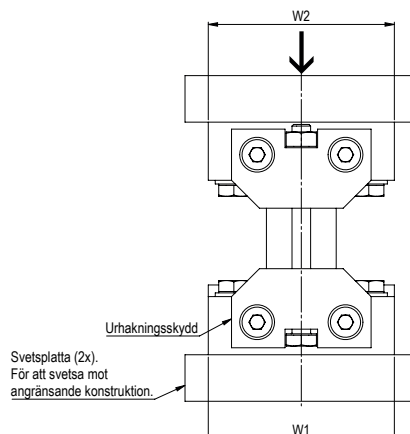
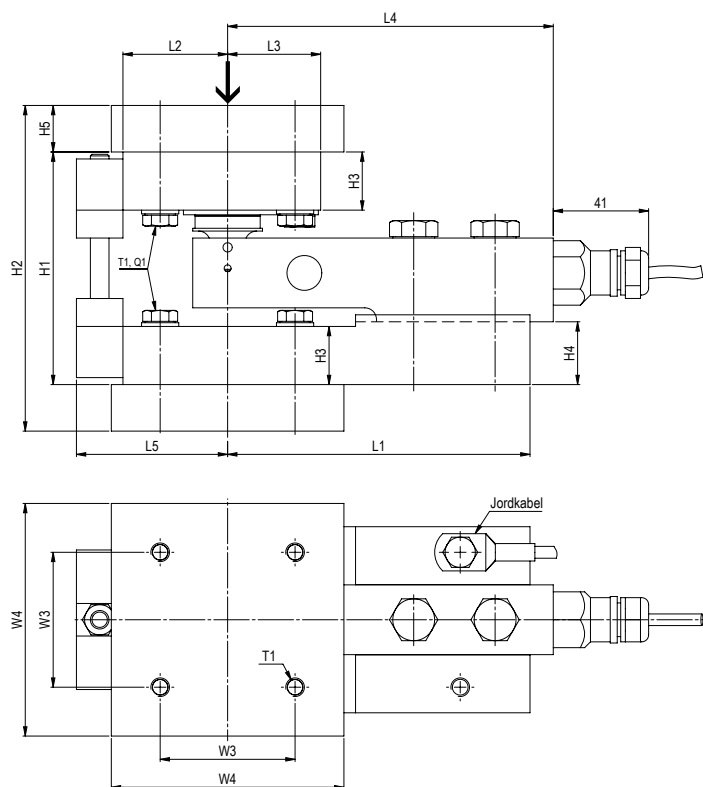

CAD-filer 2D och 3D finns att erhålla på begäran

För lastcell	H1	H2	H3	H4	H5	L1	L2	L3	L4	L5	W1	W2	W3	W4	T1	Q1 (Nm)
SB4-20kN	100	140	25	27	20	130	45	40	140	65	80	80	58	100	M8	25
SB4-50kN	135	175	35	35	20	165	55	50	169	85	100	100	76	120	M10	50
SB4-100kN	195	245	50	50	25	205	80	60	215	120	120	150	90	150	M12	115

UTFÖRANDE

Applikationsenhet 52-18-03 finns i elförzinkat och rostfritt utförande.

- Elförzinkat utförande: 52-18Z-03.
- Rostfritt utförande: 52-18R-03.
- Beställningsexempel: Applikationsenhet 52-18Z-03, lastcell SB4-50kN, 2 anslag.

APPLIKATIONSSYMBOLER

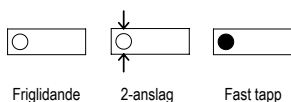

PLACERINGSFÖRSLAG

Exempel på orientering och placering av lastcellsapplikationer

