

WE MAKE IT EASY.

FLINTAB
WEIGHING SOLUTIONS



TRAFIKSIGNALER

**VÄDERBESTÄNDIGA, LÅGT UNDERHÅLLS-
KRÄVANDE OCH DESIGNINRIKTADE.**

Trafiksignaler passar utmärkt tillsammans med Flintabs terminaler, bommar samt Viktoria2 Trafikstyrning eller Passage. De är väderbeständiga, lågt underhållskrävande och designinriktade. LED-tekniken kombinerar hög luminositet med energieffektivitet.

Beroende på hur trafiken utformas med hänsyn till framförallt avståndet till signalen finns två storlekar på ljusfält; 100 mm och 210 mm.

SPECIFIKATION TRAFIKLJUS AS

Hög kvalitet och hållbarhet tillverkad i aluminium och polykarbonat. Vatten- och dammsäker (IP55, IP54) - EN 60529. Kräver 230V

- **Art.nr S6500016:** 100 mm finns med toppmontering på stolpe (ingår) eller vinklat fäste för montering på stolpe eller vägg (tillval).
- **Art.nr 3014:** 210 mm. Vinklat fäste (tillval).

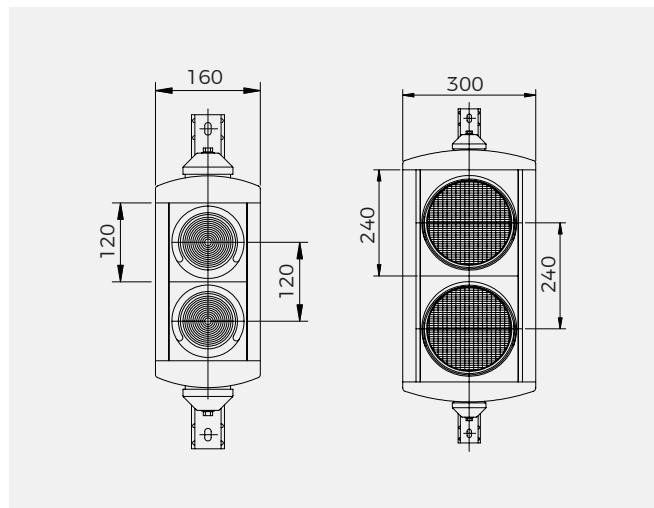

ARTIKEL NR: 21082



Om det inte finns möjlighet med 230V, exempelvis vid eftermontage, erbjuder vi en 24V lösning som kan drivas av till exempel terminal eller bom. Ljustyrkan är bibehållen. Hus i plast. **Artikel nr: 21082.** 100mm ljusfält. Vinklat fäste för montering på stolpe eller vägg ingår.

EXEMPEL PÅ SKYLTAR



Flintab planerar trafiklösningen tillsammans med kund och kan även hjälpa till med exempelvis vägmärken.